

EN Care and Safety - IMPORTANT: MODELING COMPOUND NOT INTENDED TO BE EATEN. FOR INDOOR DRY LOCATIONS USE ONLY. Remove all packaging before use. Store Kinetic Sand™ in a sealed container to keep clean and dust-free. Kinetic Sand™ is sensitive to humidity and water. If it loses its great texture, it may be due to the sand or environment being too 'moist' or 'dry'. Kinetic Sand™ will return to its normal texture at 60% humidity. Retain this information, addresses and phone numbers for future reference. Content may vary from pictures. An adult should periodically check this toy to ensure no damage or hazards exist, if so, remove from use. Children should be supervised during play. Spin Master Ltd. reserves the right to discontinue use of the www.kineticsand.com website at any time. • TM & © Spin Master Ltd. All rights reserved. Manufactured for and distributed by Spin Master Ltd. under license from Delta of Sweden, A.B.

FR Entretien et sécurité - IMPORTANT : SABLE À MODELER. NE PAS AVALER. UTILISATION EN INTÉRIEUR ET À L'ABRI DE L'HUMIDITÉ UNIQUEMENT. Retirer tout l'emballage avant utilisation. Conserver le Kinetic Sand™ dans une boîte hermétiquement fermée pour le garder à l'abri de la poussière et de la saleté. Le Kinetic Sand™ est sensible à l'humidité et à l'eau. Si la texture du sable change, l'environnement ou le sable sont peut-être trop « humides » ou trop « secs ». Le Kinetic Sand™ retrouve sa texture d'origine lorsque le taux d'humidité avoisine les 60 %. Conserver les informations, adresses et numéros de téléphone pour consultation ultérieure. Le contenu peut différer des images. Un adulte doit régulièrement examiner ce jouet afin de s'assurer qu'il ne présente pas de dommage ni de risque. En cas de problème, ne plus l'utiliser. Les enfants doivent être surveillés lorsqu'ils jouent. Spin Master Ltd. se réserve le droit de supprimer le site Internet www.kineticsand.com à tout moment. • TM et © Spin Master Ltd. Tous droits réservés. Fabriqué pour et distribué par Spin Master Ltd., sous licence de Delta of Sweden, A.B.

ES Instrucciones de mantenimiento y seguridad - IMPORTANTE: COMPUESTO PARA MODELADO, NO SE DEBE INGERIR. PARA USO EXCLUSIVO EN INTERIORES Y AMBIENTES SECOS. Retire todo el embalaje antes de utilizar el producto. Guarde Kinetic Sand™ en un contenedor cerrado para mantenerlo limpio y libre de polvo. Kinetic Sand™ es sensible a la humedad y al agua. Si pierde su increíble textura, posiblemente se deba a que el ambiente o la arena están demasiado 'húmedos' o demasiado 'secos'. Kinetic Sand™ volverá a tener su textura normal cuando el nivel de humedad sea del 60 %. Conserve toda la información, las direcciones y los números de teléfono para futuras referencias. El contenido del paquete puede no corresponder con las imágenes. Un adulto debe revisar de forma periódica el juguete para asegurarse de que no supone un riesgo para el niño; si así fuera el caso, interrumpa su uso. Supervise a los niños mientras juegan con el producto. Spin Master Ltd. se reserva el derecho a suspender el sitio web www.kineticsand.com en cualquier momento.

DE Pflege- und Sicherheitshinweise - WICHTIG: DER MODELLIERSAND IST NICHT ZUM VERZEHREN GEEIGNET. NUR ZUR VERWENDUNG IN TROCKENEN INNENRÄUMEN. Entfernen Sie vor der Benutzung sämtliche Verpackungsmaterialien. Kinetic Sand™ in einem verschlossenen Behälter sauber und staubfrei aufbewahren. Kinetic Sand™ ist feuchtigkeits- und wasserempfindlich. Wenn der Sand seine besondere Textur verliert, kann dies an übermäßiger Feuchtigkeit oder Trockenheit des Sandes oder der Umgebung liegen. Kinetic Sand™ kehrt bei 60 % Luftfeuchtigkeit wieder in den Normalzustand zurück. Alle Informationen, Adressen und Telefonnummern bitte für mögliche Rückfragen aufbewahren. Der Packungsinhalt kann von den Bildern abweichen. Ein Erwachsener sollte regelmäßig sicherstellen, dass das Spielzeug keine Gefahr darstellt, und es gegebenenfalls entfernen. Kinder sollten beim Spielen beaufsichtigt werden. Spin Master Ltd. behält sich das Recht vor, den Betrieb der Website www.kineticsand.com jederzeit einzustellen.

NL Bewaren en veiligheid - BELANGRIJK: BOETSEERZAND NIET BESTEMD VOOR CONSUMPTIE. UITSLUITEND VOOR GEBRUIK OP DROGE BINNENLOCATIES. Verwijder de verpakking voor gebruik. Bewaar Kinetic Sand™ goed afgesloten om het schoon en stofvrij te houden. Kinetic Sand™ is gevoelig voor vochtigheid en water. Als het zand niet meer zijn bijzondere textuur heeft, is de omgeving of het zand mogelijk te 'vochtig' of te 'droog'. Kinetic Sand™ zal de normale textuur terugkrijgen bij een luchtvochtigheid van 60%. Bewaar deze informatie, adressen en telefoonnummers voor toekomstig gebruik. Inhoud kan afwijken van illustraties. Een volwassene dient dit speelgoed regelmatig te controleren. In geval van schade of gevaren het speelgoed niet meer gebruiken. Houd toezicht als kinderen spelen. Spin Master Ltd. behoudt zich het recht voor de website www.kineticsand.com wanneer gewenst buiten gebruik te stellen.

IT Conservazione e manutenzione - IMPORTANTE: COMPOSTO PER MODELARE, NON COMMESTIBILE. USARE ESCLUSIVAMENTE IN LUOGHI INTERNI E ASCIUTTI. Rimuovere l'imballo prima dell'uso. Conservare Kinetic Sand™ in un recipiente sigillato, per evitare il contatto con polvere e impurità. Kinetic Sand™ è sensibile all'umidità e all'acqua. Se il prodotto perde la sua eccezionale consistenza, è possibile che l'ambiente (o la sabbia) sia troppo umido o troppo secco. Kinetic Sand™ riacquista la sua normale consistenza in ambienti con il 60% di umidità. Conservare informazioni, indirizzi e numeri di telefono per riferimento futuro. Il prodotto potrebbe essere differente dalle immagini. Il giocattolo deve essere periodicamente controllato da un adulto per prevenire eventuali danni o rischi; in caso di danno, sospendere l'uso. I bambini devono essere sorvegliati durante il gioco. Spin Master Ltd. si riserva il diritto di rimuovere il sito www.kineticsand.com in qualsiasi momento.

PT Cuidado e segurança - IMPORTANTE: ESTE COMPOSTO PARA MODELAGEM NÃO DEVE SER INGERIDO. USE SOMENTE EM AMBIENTE FECHADO E SECO. Remova totalmente a embalagem antes de utilizar. Guarde a Kinetic Sand™ em um recipiente fechado para mantê-la limpa e livre de resíduos. A Kinetic Sand™ é sensível à umidade e à água. Se ela perder sua incrível textura, pode ser que a umidade da areia ou do ambiente não esteja equilibrada. A Kinetic Sand™ voltará à sua textura normal com 60% de umidade. Guarde todos os endereços, números de telefone e demais informações para consulta e referência. O conteúdo poderá ser diferente das ilustrações. Um adulto deve verificar o brinquedo periodicamente para garantir que não há danos ou riscos. Se houver, é necessário que o brinquedo seja retirado de uso. Crianças devem ser supervisionadas enquanto brincam. A Spin Master Ltd. reserva-se o direito de descontinuar o site www.kineticsand.com a qualquer momento.

RU Уход и хранение - ВАЖНО: ВЕЩЕСТВО НЕ ПРЕДНАЗНАЧЕНО ДЛЯ УПОТРЕБЛЕНИЯ В ПИЩУ. НЕ ДЛЯ ИСПОЛЬЗОВАНИЯ НА КРЫТОМ ВОЗДУХЕ; ИСПОЛЬЗОВАТЬ ТОЛЬКО В СУХОМ ПОМЕЩЕНИИ. Снимите все упаковочные материалы перед использованием. Храните песок Kinetic Sand™ в герметичном контейнере, чтобы он оставался чистым, и в нем не скапливалась пыль. Песок Kinetic Sand™ чувствителен к влажности и воде. Если консистенция песка не соответствует вашим ожиданиям, возможно, это вызвано слишком высоким или слишком низким уровнем влажности (окружающей среды или песка). Kinetic Sand™ восстановит консистенцию при уровне влажности 60%. Запишите указанные на упаковке адреса и номера телефонов, чтобы у вас была возможность связаться с нами. Содержимое упаковки может отличаться от иллюстрации. Взрослым следует время от времени проверять игру и следить за тем, чтобы она не была сломана и не представляла опасности для ребенка. В противном случае ее не следует использовать. Во время игры дети должны находиться под присмотром взрослых. Spin Master Ltd. оставляет за собой право прекратить использование сайта www.kineticsand.com в любое время.

⚠ WARNING: CHOKING HAZARD - Small parts. Not for children under 3 years.

⚠ ATTENTION ! RISQUE D'ÉTOUFFEMENT - Contient de petits éléments. Ne convient pas aux enfants de moins de 3 ans.

⚠ ADVERTENCIA: PELIGRO DE ASFIXIA - Contiene piezas pequeñas. No conveniente para niños menores de 3 años.

⚠ ACHTUNG: ERSTICKUNGSGEFÄHR - Kleinteile. Nicht für Kinder unter 3 Jahren geeignet.

⚠ WAARSCHUWING: VERSTIKKINGSGEVAAR - Kleine onderdelen. Niet geschikt voor kinderen jonger dan 3 jaar.

⚠ ATTENZIONE: RISCHIO DI SOFFOCAMENTO - Pezzi piccoli. Non adatto a bambini al di sotto dei 3 anni.

⚠ AVISO: RISCO DE ASFIXIA - Peças pequenas. Não indicado para crianças menores de 3 anos.

⚠ ОСТОРОЖНО! ОПАСНОСТЬ УДУШЬЯ - Мелкие детали. Не рекомендуется детям до 3 лет.



Disney PIXAR
FINDING
DORY



Kinetic Sand

www.kineticsand.com

INSTRUCTIONS • MODE D'EMPLOI
GUÍA DE INSTRUCCIONES • BEDIENUNGSANLEITUNG
GEBRUIKSAANWIJZING • GUIDA PER L'USO
GUIA DE INSTRUÇÕES • ИНСТРУКЦИЯ

CONTENTS: 3 packets of Kinetic Sand™, 5 Kinetic Sand™ moulds, 1 Kinetic Sand™ multi tool, 1 transformable sand box, 1 instruction guide

CONTENU : 3 sachets de sable Kinetic Sand™, 5 moules à sable Kinetic Sand™, 1 outil multi-fonctions Kinetic Sand™, 1 bac à sable transformable, 1 mode d'emploi

CONTENIDO: 3 paquetes de Kinetic Sand™, 5 moldes para Kinetic Sand™, 1 herramienta multifunción Kinetic Sand™, 1 arenero transformable, 1 guía de instrucciones

INHALT: 3 Kinetic Sand™-Sandbeutel, 5 Kinetic Sand™ Förmchen, 1 Kinetic Sand™-Allzweckwerkzeug, 1 Sandkiste mit Kulisse, 1 Anleitung

INHOUD: 3 zakjes Kinetic Sand™, 5 Kinetic Sand™-vormpjes, 1 Kinetic Sand™-multitool, 1 vervormbare zandbak, 1 gebruiksaanwijzing

CONTENUTO: 3 confezioni di Kinetic Sand™, 5 formine Kinetic Sand™, 1 multi strumento Kinetic Sand™, 1 contenitore trasformabile, 1 guida per l'uso

CONTEÚDO: 3 embalagens de Kinetic Sand™, 5 moldes de Kinetic Sand™, 1 ferramenta multiuso Kinetic Sand™, 1 caixa de areia conversível, 1 guia de instruções

В КОМПЛЕКТЕ: 3 упаковки песка Kinetic Sand™, 5 формочек, Kinetic Sand™, 1 универсальный инструмент Kinetic Sand™, 1 трансформирующаяся песочница, 1 инструкция

KINETIC SAND™ MADE IN SWEDEN. PLASTIC COMPONENTS MADE IN MEXICO. KIT ASSEMBLED IN MEXICO.
KINETIC SAND™ FABRIQUÉ EN SUÈDE. PIÈCES EN PLASTIQUE FABRIQUÉES AU MEXIQUE. COFFRET ASSEMBLÉ AU MEXIQUE.
KINETIC SAND™ (ARENA) HECHO EN SUECIA. COMPONENTES DE PLÁSTICO FABRICADOS EN MÉXICO. COMPONENTES ENSAMBLADOS EN MÉXICO.

UK - 0800 204 1191, serviceuk@spinmaster.com
IRELAND - 1800 992 249
FRANCE - 0800 909 150, servicefr@spinmaster.com
DEUTSCHLAND - 0800 0101 0222, kundenservice@spinmaster.com
SCHWEIZ - 0800 561 350 • ÖSTERREICH - 0800 297 267
NEDERLAND - 0800 022 3683, klantenservice@spinmaster.com
BELGIË/BELGIQUE - 0800 77 688 • LUXEMBOURG - 800 2 8044
ITALIA - 800 788 532, servizio@spinmaster.com
MEXICO - 55 4160 7947, servicio@spinmaster.com

WWW.SPINMASTER.COM

SPIN MASTER INTERNATIONAL,
S.A.R.L., 16 AVENUE PASTEUR,
L-2310, LUXEMBOURG

©Disney/Pixar
www.disney.com/findingdory



T.71445.0010_T.71445.0011_20073950_EML/MML_IS_R1_KNS_Dory

SET UP
PRÉPARATION
ANTES DE EMPEZAR
VORBEREITUNG
VOORBEREIDING
PREPARAZIONE
PREPARO
ПОДГОТОВКА

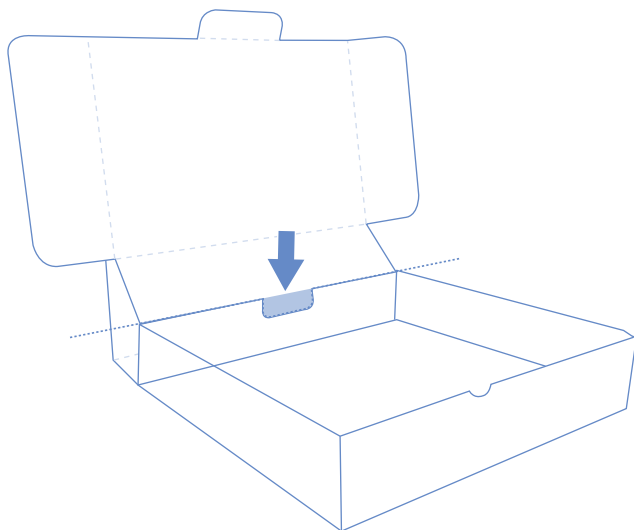

EN SET UP:

1. Place sandbox on a solid flat surface when playing.
2. Open Kinetic Sand™ polybag onto sandbox play area and squish the Kinetic Sand™ until it softens.
3. Once the Kinetic Sand™ is soft, you are ready to mould and create.
4. Press Kinetic Sand™ into a mould, filling every detail.
5. Now turn the mould upside down where you want your creation to land and tap the mould lightly to release your sand creation.

FR PRÉPARATION :

1. Placer le bac sur une surface plane et solide.
2. Ouvrir le sachet de Kinetic Sand™ sur la surface de jeu du bac et malaxer la matière jusqu'à ce qu'elle ramollisse.
3. Il est alors possible de créer ses propres sculptures de sable.
4. Remplir un moule de Kinetic Sand™, en veillant à en mettre suffisamment pour que les motifs se dessinent bien.
5. Retourner le moule à l'endroit désiré et le tapoter pour démouler la sculpture de sable.

ES ANTES DE EMPEZAR:

1. Coloca el arenero sobre una superficie plana para empezar a jugar.
2. Abre el paquete de Kinetic Sand™ encima de la zona de juego del arenero y aplasta la arena hasta que se ablande.
3. En cuanto esto ocurra, podrás empezar a moldear Kinetic Sand™ para dar forma a tus invenciones de arena.
4. Rellena un molde con Kinetic Sand™ llenando cada relieve.
5. Luego, pon el molde boca abajo (encima del

sitio en el que quieres que caiga tu creación) y dale unos suaves toques para extraer la figura.

DE VORBEREITUNG:

1. Sandkiste zum Spielen auf eine stabile, ebene Fläche stellen.
2. Den Plastikbeutel mit Kinetic Sand™ über der Sandkiste öffnen und den Kinetic Sand™ weich kneten.
3. Sobald der Kinetic Sand™ weich genug ist, kann man ihn formen und eine Spiellandschaft gestalten.
4. Kinetic Sand™ in ein Förmchen drücken, dabei alle Ecken füllen.
5. Dann das Förmchen an der Stelle umdrehen, an der du die Figur haben möchtest. Das Förmchen leicht antippen, damit der geformte Sand sich herauslöst.

NL VOORBEREIDING:

1. Plaats de zandbak op een stevige, vlakke ondergrond tijdens het spelen.
2. Open een zakje met Kinetic Sand™ in de zandbak en kneed het Kinetic Sand™ totdat het zacht wordt.
3. Zodra het Kinetic Sand™ zacht is, kun je je zandlandschap gaan maken en vormgeven.
4. Druk het Kinetic Sand™ in een vorm en zorg ervoor dat alle details van de vorm zijn gevuld.
5. Draai nu de vorm om op de plek waar je je creatie wilt hebben en tik zachtjes op de vorm om je zandfiguurtje uit de vorm te krijgen.

IT PREPARAZIONE:

1. Per giocare, posizionare il contenitore su una superficie solida e piatta.
2. Aprire il sacchetto di Kinetic Sand™ sull'area di gioco del contenitore e lavorare la sabbia con le mani finché non si ammorbidisce.
3. Una volta che Kinetic Sand™ si è ammorbidita, si può iniziare a creare

l'ambiente e le figure di sabbia.

4. Riempire una formina di Kinetic Sand™ assicurandosi che la sabbia raggiunga tutta la superficie.
5. Rovesciare la formina nel punto desiderato e darle un colpo leggero per rilasciare la creazione di sabbia.

PT PREPARO:

1. Coloque a caixa de areia em uma superfície sólida e reta enquanto estiver brincando.
2. Abra a embalagem de Kinetic Sand™ na superfície da caixa de areia e aperte a Kinetic Sand™ até que ela amoleça.
3. Uma vez que a Kinetic Sand™ estiver macia, você pode começar a moldar e criar um ambiente de areia.
4. Pressione a Kinetic Sand™ no molde para preencher cada detalhe.
5. Agora vire o molde para baixo onde você deseja colocar a sua criação, então bata levemente no molde para soltar a sua criação de areia.

RU ПОДГОТОВКА:

1. Разместите песочницу на ровной поверхности.
2. Откройте полиэтиленовый пакет с песком Kinetic Sand™ над песочницей и разомните Kinetic Sand™, чтобы его размягчить.
3. Как только песок Kinetic Sand™ станет мягким, ему можно будет придать любую форму.
4. Тщательно вдавите песок Kinetic Sand™ в формочку.
5. Затем выберите место и переверните формочку. Слегка постучите, чтобы она проще снялась.

EN Some colour transfer may occur. Please use caution around light coloured upholstery or carpeting. Wash hands thoroughly with mild soap and water after use.

FR Les couleurs peuvent déteindre. Veiller à ne pas salir les moquettes ou tissus clairs. Bien se laver les mains avec de l'eau et du savon doux après utilisation.

ES Se pueden producir manchas de color. Debe usarse con precaución sobre tapicería o alfombrado de tonos claros. Es necesario que el niño se lave bien las manos con agua y jabón

después de jugar.

DE Produkt kann abfärben. Vorsicht beim Spielen in der Nähe von hellen Polstermöbeln und Teppichen. Hände nach Gebrauch mit milder Seife gründlich waschen.

NL Sommige kleuren kunnen afgeven. Wees voorzichtig in de buurt van lichtgekleurde bekleding of tapijten. Was na gebruik je handen grondig met milde zeep en water.

IT Il prodotto potrebbe macchiare. Prestare attenzione al contatto con tappeti, moquette o

EN CLEAN UP : Use a ball of Kinetic Sand™ to dab up the loose bits, then wipe the surface with a dry cloth.

- Even though Kinetic Sand™ NEVER DRIES OUT, use a re-sealable bag for neat and tidy storage.

- If Kinetic Sand™ gets onto carpet, no water or cleaning solution required!

Follow these steps: 1. Use a small amount of Kinetic Sand™ to dab up the large pieces. 2. Vacuum as usual.

- Avoid getting Kinetic Sand™ wet. If Kinetic Sand™ gets wet, let it air dry and it will return to the same great texture as before.

FR NETTOYAGE : Utiliser une boule de Kinetic Sand™ pour récupérer les restes de sable, puis essuyer la surface à l'aide d'un chiffon sec.

- Même si le Kinetic Sand™ NE SÈCHE JAMAIS, utiliser un sachet hermétique pour le conserver proprement.

- Si du Kinetic Sand™ tombe sur le tapis, inutile d'utiliser de l'eau ou une solution nettoyante!

Procéder comme suit : 1. Utiliser une petite quantité de Kinetic Sand™ pour récupérer les blocs de sable. 2. Passer l'aspirateur.

- Ne pas mouiller le Kinetic Sand™. Si le Kinetic Sand™ est mouillé, le laisser sécher à l'air libre. Il retrouvera alors sa texture d'origine.

ES LIMPIEZA : Para limpiar los restos de Kinetic Sand™, puedes usar una bola de la misma arena. Luego, pasa un paño seco por la superficie de juego.

- Aunque Kinetic Sand™ NUNCA SE SECA, te recomendamos que utilices un envoltorio reutilizable para que todo esté bien organizado y limpio.

DE SAUBER MACHEN : Mit einer kleinen Menge Kinetic Sand™ einzelne Teile der Masse aufnehmen, dann die Oberfläche mit einem trockenen Tuch abwischen.

- Auch wenn Kinetic Sand™ NIE AUSTROCKNET, empfiehlt sich zur sauberen Aufbewahrung die Verwendung eines wiederverschließbaren Beutels.

- Wenn Kinetic Sand™ auf den Teppich fällt, kann er ohne Wasser und Reinigungsmittel beseitigt werden!

Einfach wie folgt vorgehen: 1. Mit einer kleinen Menge Kinetic Sand™ die größeren Teile aufnehmen. 2. Wie gewohnt staubsaugen.

- Kinetic Sand™ vor Feuchtigkeit schützen. Wenn Kinetic Sand™ feucht wird, einfach an der Luft trocknen lassen, bis er wieder die erwartete Textur aufweist.

NL OPRUIMEN : Gebruik een balletje Kinetic Sand™ om losse stukjes op te pakken en veeg het oppervlak vervolgens schoon met een droge doek.

- Hoewel Kinetic Sand™ NOOIT UITDROOGT, raden we je aan om een hersluitbare zak te gebruiken om het zand netjes in te bewaren.

- Als er Kinetic Sand™ op het tapijt komt, heb je geen water of schoonmaakmiddel nodig om het op te ruimen!

Volg deze stappen: 1. Gebruik een kleine hoeveelheid Kinetic Sand™ om de grote stukken op te pakken. 2. Stofzuig het tapijt zoals je dat normaal doet.

- Voorkom dat Kinetic Sand™ nat wordt. Als Kinetic Sand™ nat wordt, laat het dan aan de lucht drogen en het zal dezelfde geweldige textuur als daarvoor terugkrijgen.

IT PULIZIA : Usare una pallina di Kinetic Sand™ per raccogliere il materiale rimasto, quindi pulire la superficie con un panno asciutto.

- Anche se Kinetic Sand™ NON SECCA MAI, usare un sacchetto sigillabile per conservarla in modo sicuro e pulito.

investimenti di colore chiaro. Dopo l'utilizzo, lavare accuratamente le mani con acqua e sapone.

PT Pode manchar. Cuidado ao utilizar o produto perto de estofamento ou carpete de cor clara. Lave as mãos por completo com sabão neutro e água abundante após o uso.

RU Может произойти перенос цвета. Будьте осторожны при использовании на поверхностях со светлой обивкой или коврах. После использования необходимо вымыть руки с мылом.

Seguire queste istruzioni: 1. Usare una piccola quantità di Kinetic Sand™ per raccogliere i pezzi più grandi. 2. Passare l'aspirapolvere.

- Non bagnare Kinetic Sand™. Se Kinetic Sand™ si bagna, lasciarla asciugare finché non riacquista la sua normale consistenza.

PT LIMPEZA : Use uma bola de Kinetic Sand™ para recolher os pedaços soltos, então limpe a superfície com um pano seco.

- Por mais que a Kinetic Sand™ NUNCA SEQUE, use uma embalagem hermética para um armazenamento limpo e organizado.

- Se a Kinetic Sand™ cair no tapete, não é necessário usar água ou produto de limpeza!

Siga estes passos: 1. Use uma pequena quantidade de Kinetic Sand™ para recolher os pedaços maiores. 2. Aspire como de costume.

- Evite molhar a Kinetic Sand™. Se a Kinetic Sand™ molhar, deixe secar naturalmente e ela voltará à mesma ótima textura de antes.

RU УБОРКА : Скатайте шарик из песка Kinetic Sand™ и с помощью него подберите оставшиеся кусочки материала, затем потрите поверхность сухой тканью.

- Песок Kinetic Sand™ НИКОГДА НЕ ВЫСЫХАЕТ. Тем не менее рекомендуем хранить его в повторно герметизируемом пакете. Так вы всегда сможете поддерживать чистоту.

- Если песок Kinetic Sand™ оказался на ковре, его не потребуется оттирать при помощи воды или чистящего средства.

Просто выполните следующие действия: 1. Выберите кусочки материала с помощью шарика, скатанного из песка Kinetic Sand™.

2. Пропылесосьте пол. - Избегайте попадания воды в Kinetic Sand™. Если песок Kinetic Sand™ намокнет, просушите его. Высохнув, песок вновь обретет прежние свойства.